

ODECA

MOD. 841

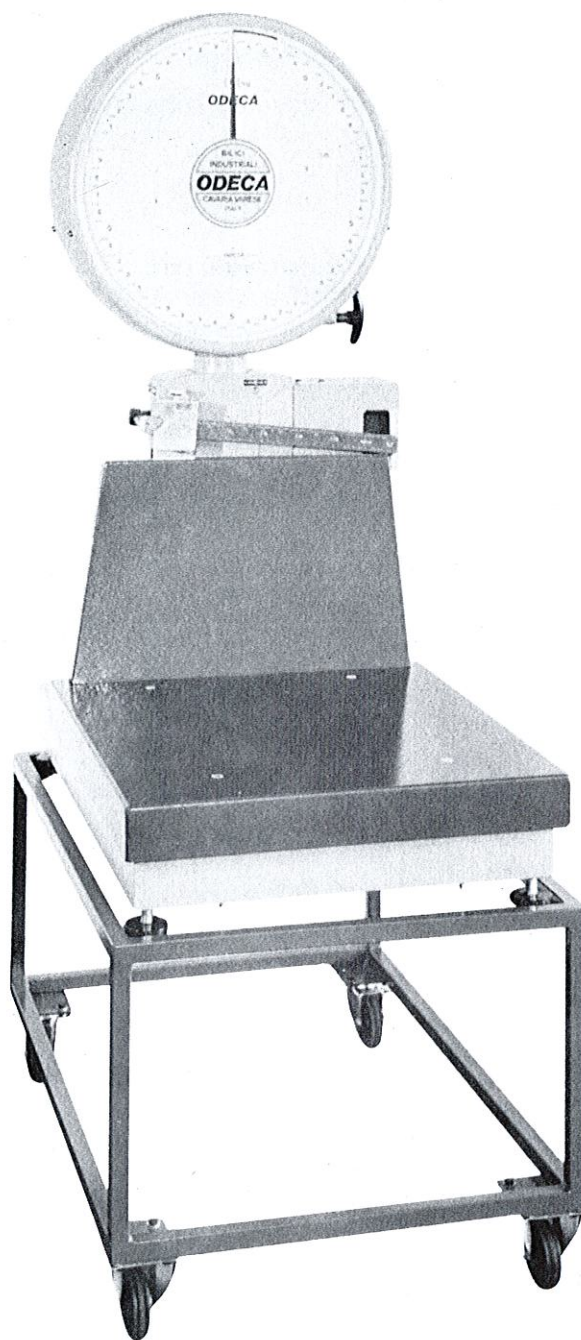

**AZIENDA CON SISTEMA QUALITÀ CERTIFICATO DA DNV
= UNI EN ISO 9001/2000 =**

**APPROVAZIONE METRICA CE DEL SISTEMA DI GARANZIA QUALITÀ
N° I-VA-0004**

BILICO DA BANCO (con o senza carrello) MOD. 841

PLATFORM SCALE (with or without carriage)

BALANCE POUR COMPTOIR (avec ou sans chariot)

CARATTERISTICHE TECNICHE

Apparecchio pesatore a quadrante con o senza asta tara. - Oscillazione dell'indice regolabile. - Leverismi in acciaio AQ42. - Coltelli e cuscinetti al NI-CRO-MO con durezza ai taglienti HRC 63÷65. - Verniciatura a forno. - Versione in acciaio inox.

TECHNICAL CHARACTERISTICS

Weigher device with dial with or without check rod tare. - Adjustable oscillation of the indicator. - Steel levering devices AQ42. - Knives and bearings in NI-CRO-MO with hardness on the cutting-edges HRC 63÷65. - Oven baked paint-work. - Stainless steel version.

CARACTERISTIQUES TECHNIQUES

Appareil de pesage à cadran avec ou sans barre tare. - Oscillation de l'indicateur réglable. - Système de leviers en acier AQ42. - Couteaux et coussinets au NI-CRO-MO avec dureté aux tranchants HRC 63÷65. - Vernissage à four. - Version en acier inox.

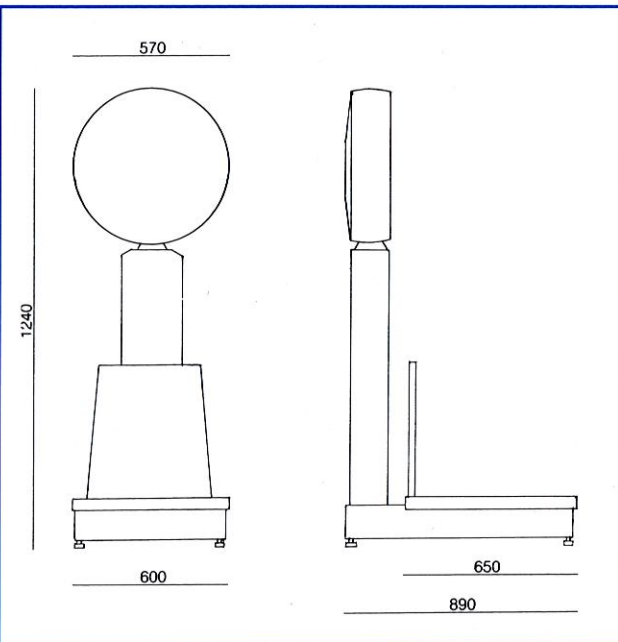
PORTATA <i>Capacity</i> <i>Portée</i>	DIVISIONE <i>Division</i> <i>Division</i>		
kg.	gr.		
30	10		
50	50		
60	20		
80	20		
100	50		
150	50		
200	50		

DIMENSIONI PIATTAFORMA

Platform dimensions

Dimensions plate-forme mm. 600x650

ODECA srl BILICI INDUSTRIALI

21044 CAVARIA (VA) - Centro Artigianale - Via dell'Industria, 20 - Tel. 0331.219156-218844
Fax 0331.218366 - E-mail: odecasrl@tin.it - <http://www.odecasrl.com>